

# TUTO

## installation et paramétrage Shelly Pro 3EM





VERS RESEAU ENEDIS

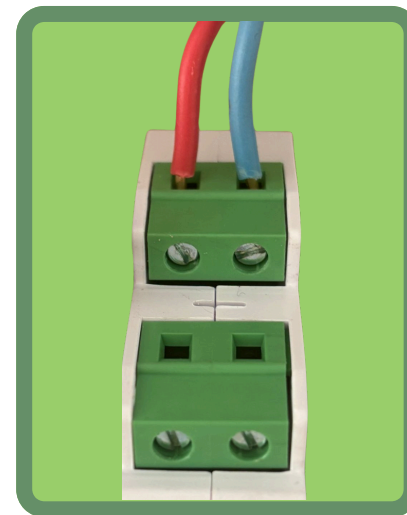
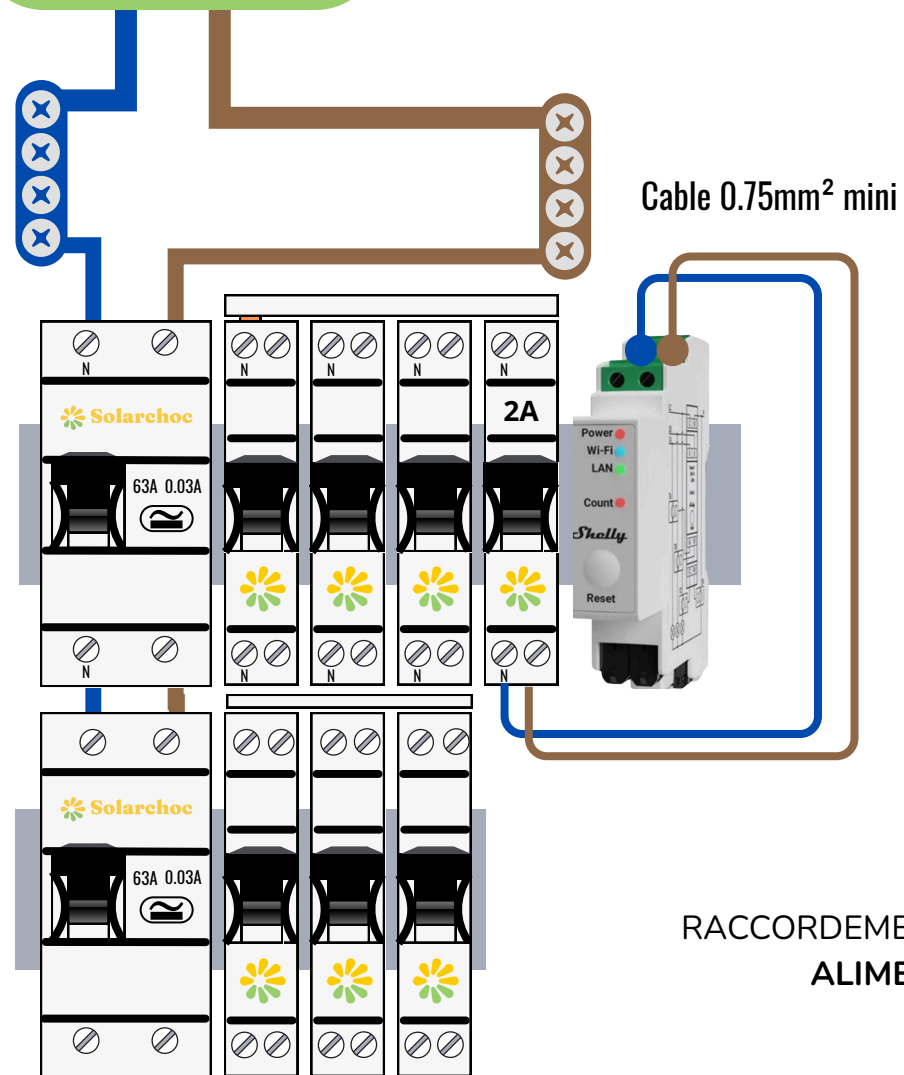

RACCORDEMENT DU COMPTEUR AU TABLEAU :  
ALIMENTATION MONOPHASÉE



VERS RESEAU ENEDIS

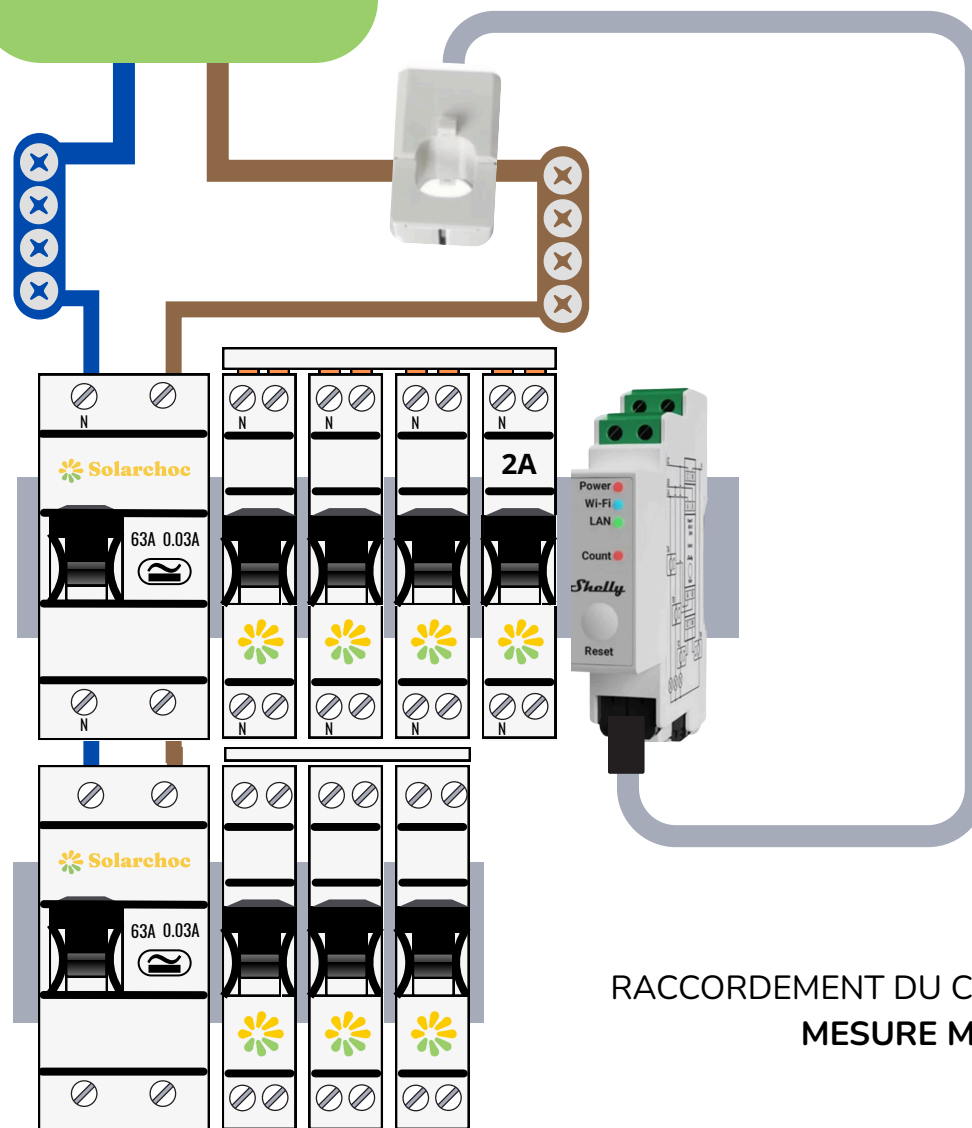

RACCORDEMENT DU COMPTEUR AU TABLEAU:  
MESURE MONOPHASE

## 2. Configuration WiFi

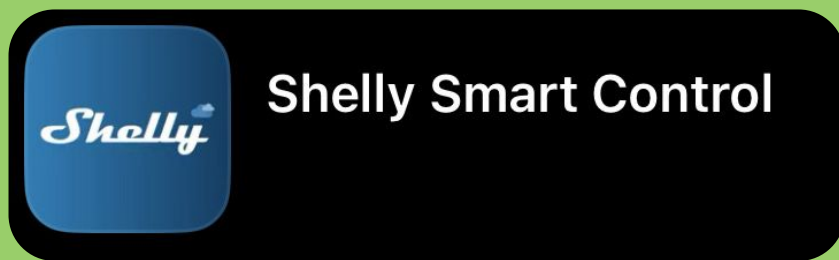

Vous devez avoir accès à un compte S-miles Home pour raccorder votre MS-A2 au Wifi de la maison

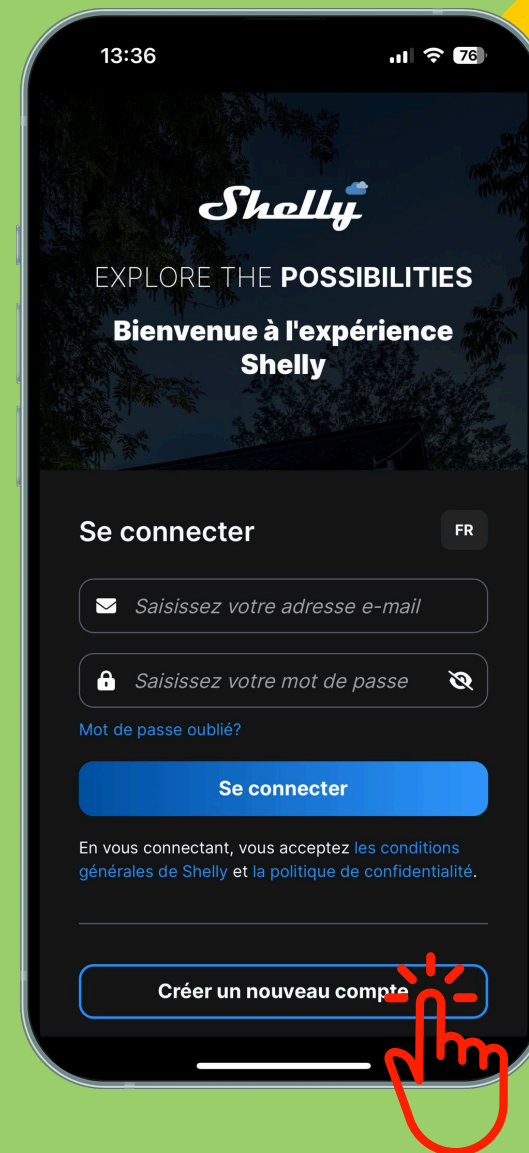

Si vous n'avez pas encore d'accès à l'application, merci de créer votre compte

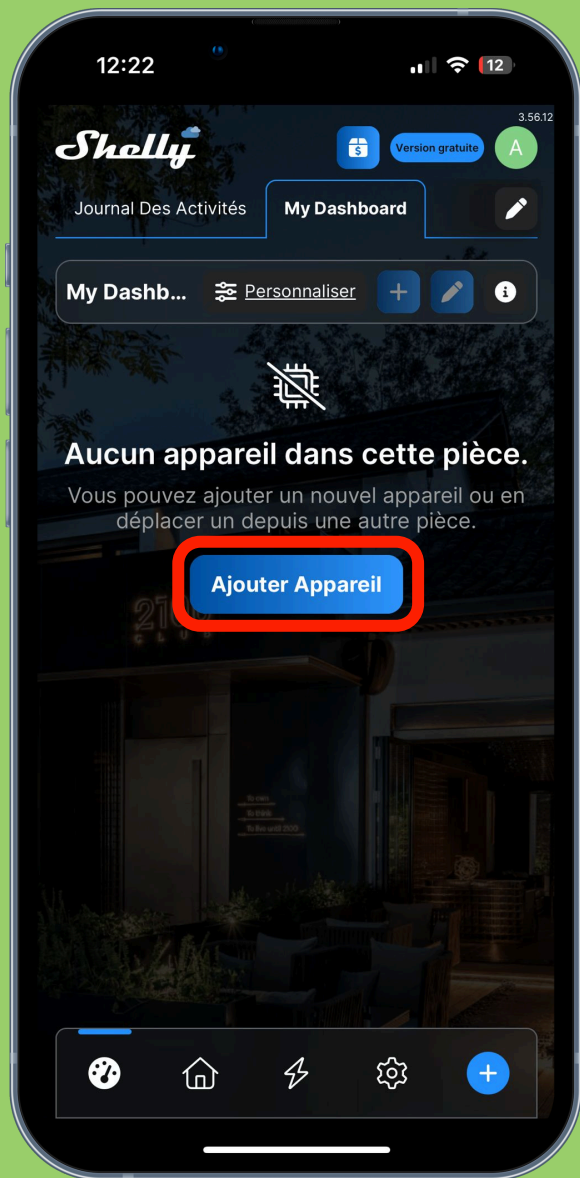

Commencer la configuration d'un nouvel appareil

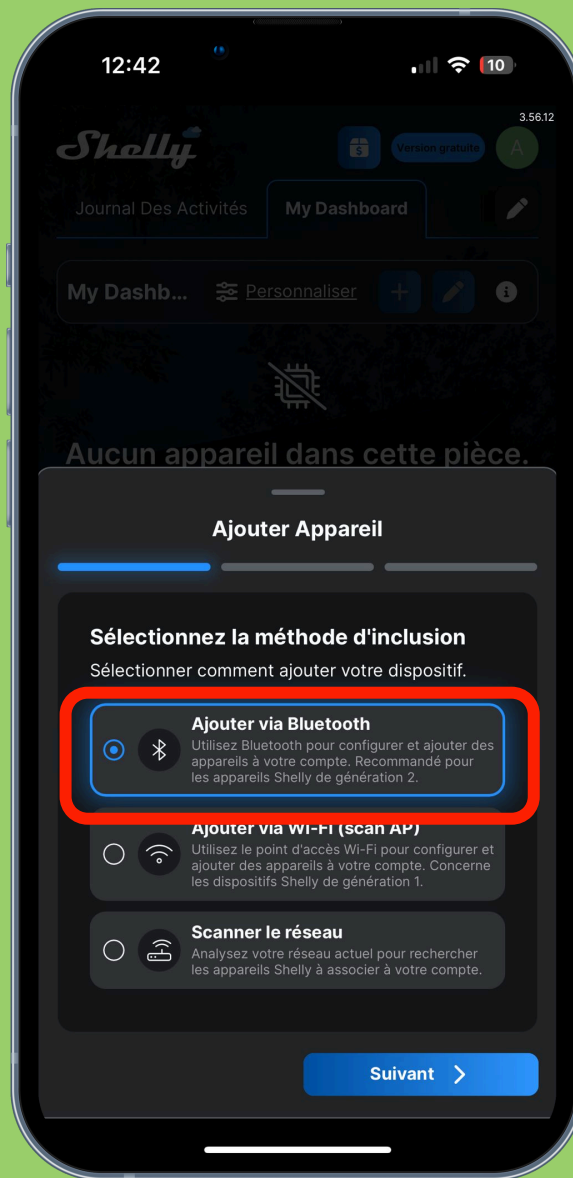

Sélectionner la méthode d'appairage par Bluetooth. Nécessite le Bluetooth sur le téléphone

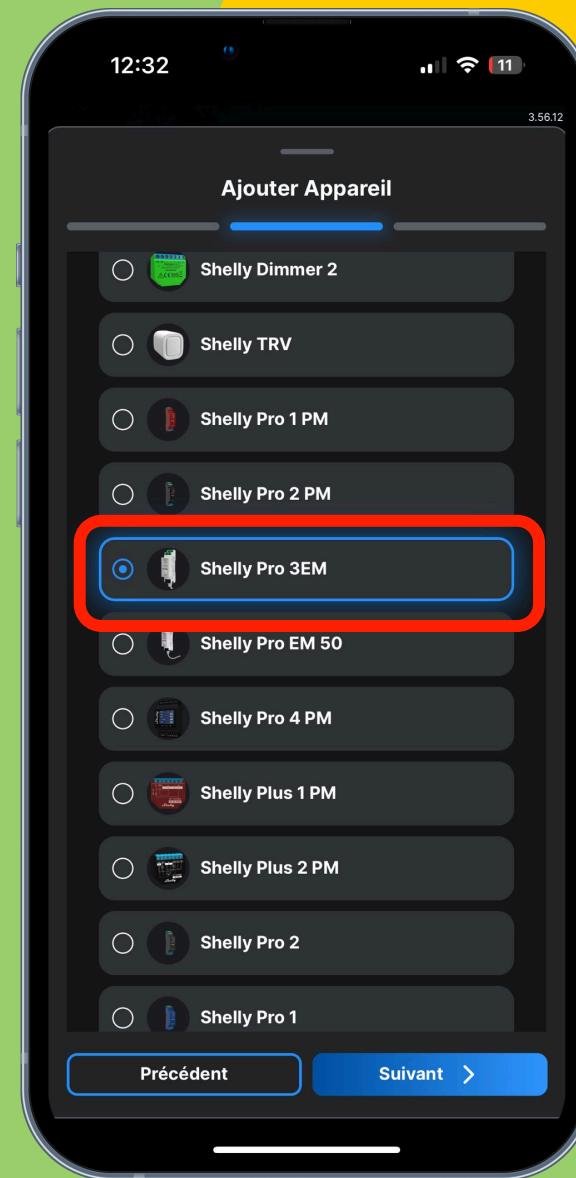

Sélectionner l'appareil "Shelly PRO 3EM" dans le menu déroulant

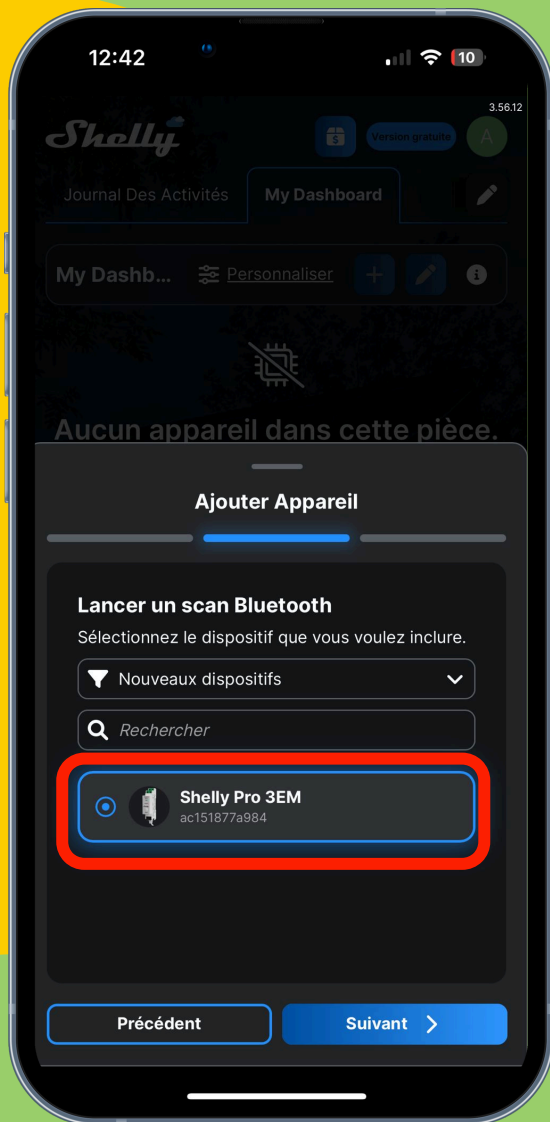

Sélectionner le Shelly dont il faut configurer l'accès réseau



Sélectionner le bon réseau Wi-Fi et communiquer à l'app le mot de passe de ce dernier .

**Ne pas désactiver le Wifi et Bluetooth.**

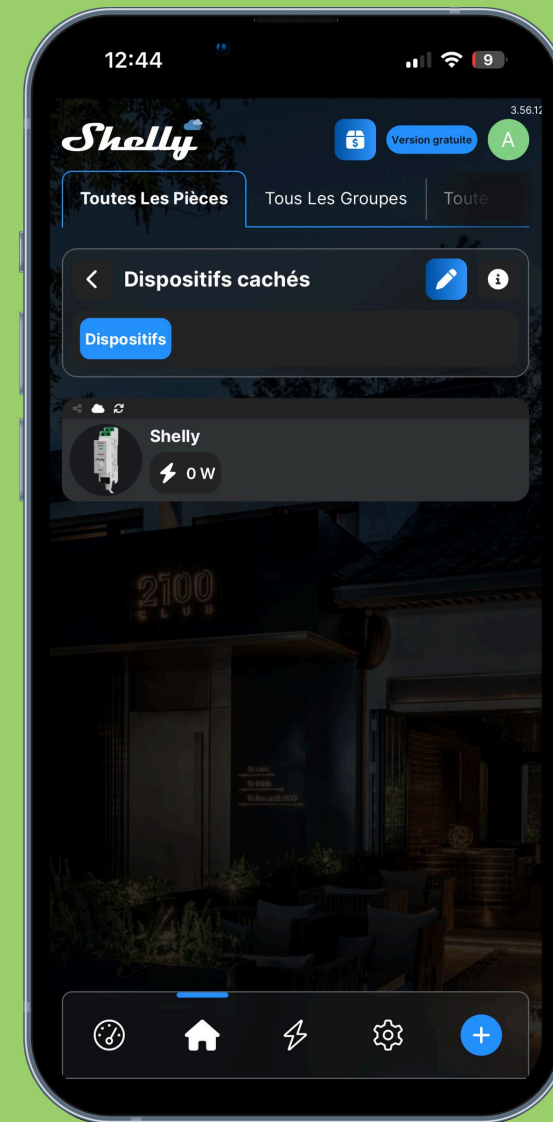

**Le Wi-Fi est configuré, c'est terminé.**

En cas d'utilisation de batterie de micro stockage (Zendure; MS-A2).

Suivre le tuto d'appairage et configuration correspondant